

model: RAF 500S

instruktion user instruction Betriebsanleitung

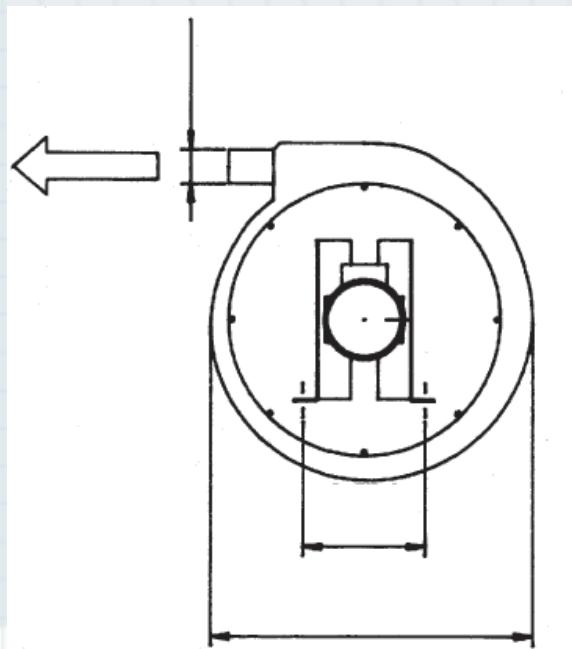

serial no:

Dustcontrol reserverar sig för tryckfel och produktförändringar.

Dustcontrol reserves the right to change specifications without notice and is under no obligation to alter previously delivered products. Dustcontrol is not responsible for errors or omissions in this catalogue.

Keine Gewähr für Druckfehler. Produktänderungen vorbehalten.

Tillverkare/Manufactured by/Hersteller:

Dustcontrol AB
Kumla Gårdsväg 14
SE-145 63 Norsborg
Tel: + 46 8 531 940 00
Fax: + 46 8 531 703 05
support@dustcontrol.se
www.dustcontrol.com

Såld av/Sold by/Verkauft von:

Innehållsförteckning

Säkerhetsföreskrifter _____	4	Garanti _____	6
Funktionsbeskrivning _____	4	Tillbehör _____	6
Tekniska data _____	5	Felsökning _____	7
Installation _____	5	Reservdelar _____	16-17
Provkörning _____	6	Tillverkarens deklARATION _____	18
Underhåll _____	6	Dustcontrol Worldwide _____	19

Contents

Safety Considerations _____	8	Warranty _____	10
Description _____	8	Accessories _____	10
Technical Data _____	9	Trouble shooting _____	11
Installation _____	9	Spare Parts _____	16-17
Test running _____	10	Manufacturers declaration _____	18
Service _____	10	Dustcontrol Worldwide _____	19

Inhaltsverzeichnis

Sicherheitsvorschriften _____	12	Garantie _____	14
Funktionsbeschreibung _____	12	Zubehör _____	14
Technische Daten _____	13	Fehlersuche _____	15
Installation _____	13	Ersatzteile _____	16-17
Probelauf _____	14	Erklärung des herstellers _____	18
Wartung _____	14	Dustcontrol Worldwide _____	19

Säkerhetsföreskrifter

Läs hela detta instruktionshäfte innan maskinen startas.

Utrustning får monteras och skötas endast av behöriga personer som tagit del av denna skrift.

Varning! Vid användandet av elektriska maskiner ska grundläggande säkerhetsföreskrifter följas för att minska risken för brand, elstöt eller personskada.

1. Arbetsmiljön
Håll utrymmet vid centralenheten rent. Lagra eller hantera inte lättantändliga vätskor eller gaser i närheten.
2. Överbelastning
Vid larmindikation - återstarta inte maskinen förrän felet är konstaterat och åtgärdat. Använd maskinen för avsett ändamål och följ föreskrifterna för det material som sugs.
3. Kroppsskador - Varning för starkt undertryck
Starta aldrig fläkten med öppna kanaler. Låt aldrig sugpunkten komma i kontakt med någon kroppsdel. Prova aldrig undertrycket med handflatan eller andra kroppsdelar. Det starka undertrycket kan skada hudens blodkärl.

Varning för mycket het utblåsluft
Utblåsluften kan vara mycket het.

4. Elektricitet
En separat, låsbar arbetsbrytare måste installeras och vara lätt åtkomlig från den plats där fläkten står. Försök aldrig att på egen hand ändra elektriska kopplingar. Ett fel kan medföra livsfara. Den elektriska installationen får endast utföras av behörig elektriker. Se också punkt 7 - **varning**.
5. Viktig åtgärd
Bryt och lås arbetsbrytaren före demontering av skyddsplåtar och kanaler.
6. Kontroll
Kontrollera regelbundet att maskinen inte har skador eller förslitningar. Uppstår skador ska dessa åtgärdas av en auktoriserad serviceverkstad som är godkänd av Dustcontrol eller av Dustcontrol själva.
7. Varning
Använd endast tillbehör och utbytesdelar som finns i Dustcontrol's katalog.
OBS! Vid användandet av felaktiga eller piratdelar (framförallt filter och plastsäckar) kan maskinen läcka hälsofarligt damm med personskador som följd.

Funktionsbeskrivning

Dustcontrols fläktar är s k radialfläktar. De är av högtryckstyp. Luften tas in i fläkthjulets centrum och pressas utåt av centrifugalkraften. På RAF 500S byggs trycket upp i två steg.

Fläkten är direkt driven av en 3-fas elmotor, och är utrustad med vibrationsisolatorer och kan utrustas med ljuddämpningshölje. Fläkten bör utrustas med extra kanalljuddämpare.

Fläkten är underhållsfri.

Tekniska data

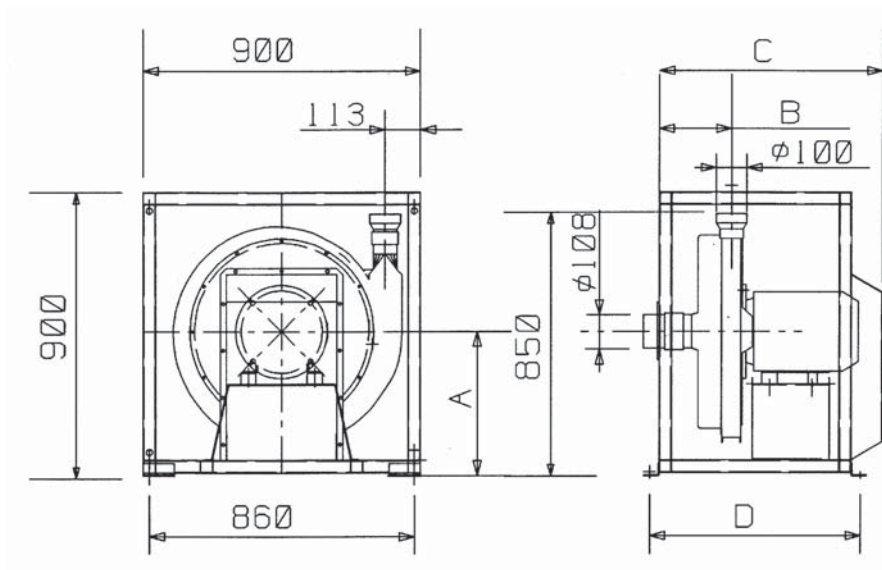

Tryckalstring och effektförbrukning

Motor	kW	5,5, 400 V 50 Hz
Varvtal	rpm	3000
Undertryck	kW	9,5
Vikt	kg	180
Max dp	kPa	9,5
Max Q	m ³ /h	1100
Ljudnivå ^{*)}	dB(A)	79
med ljuddämpningshölje		66
Inlopp/utlopp	mm	108/100

^{*)} med kanalljuddämpare på 1 m avstånd

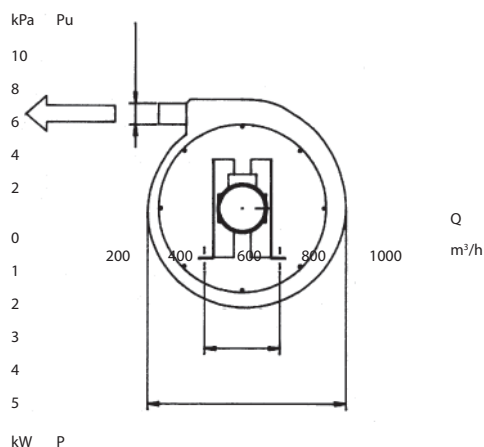

Installation

1. Skruva fast fläkten på väggfästet.
2. Anslut inlopp och utlopp. Starta aldrig fläkten utan anslutna in- och utlopp. Fläkten kommer inte att fungera om inte inlopp och utlopp anslutits korrekt.
3. Den elektriska installationen ska utföras av behörig elektriker. En separat låsbar arbetsbrytare ska monteras i närheten av fläkten. Kontrollera att fläkten roterar åt rätt håll.
4. Styrskåpet ska utrustas med termiskt motorskydd som ställs och testas av elektriker.
5. Montera ljuddämpare om ljudet önskas sänkt från utloppet.
6. Om utloppet riktas uppåt ska det avslutas med en böj så att inte regnvatten kommer in i utloppet. Blåsluften kan vara mycket varm.
7. Montera sidoplåtarna.

Provkörning

Stäng samtliga uttag i sugsystemet, starta fläkten och kontrollera rörsystemet.

Kör fläkten med maximal belastning i ca 15 minuter för att kontrollera det termiska motorskyddet.

Öppna det antal uttag som systemet är dimensionerat för och mät undertrycket.

Underhåll

Fläkten har ett minimalt servicebehov. Var 10 000 h kan en smörjning av lagren i elmotorn behöva utföras.

Garanti

Garantitiden är ett år vid enskiftsarbete eller motsvarande tid vid flerskift. Garantin avser fabriktionsfel. Garantin gäller under förutsättning att fläkten används på normalt sätt. Anläggningen ska vara utrustad med originaldelar.

Reparationer ska utföras av Dustcontrol eller av personal som godkänts av Dustcontrol. I annat fall förverkas garantin.

Tillbehör

Art nr Benämning

4476 Ljuddämpare D200/100
40268 Ljuddämpningshölje

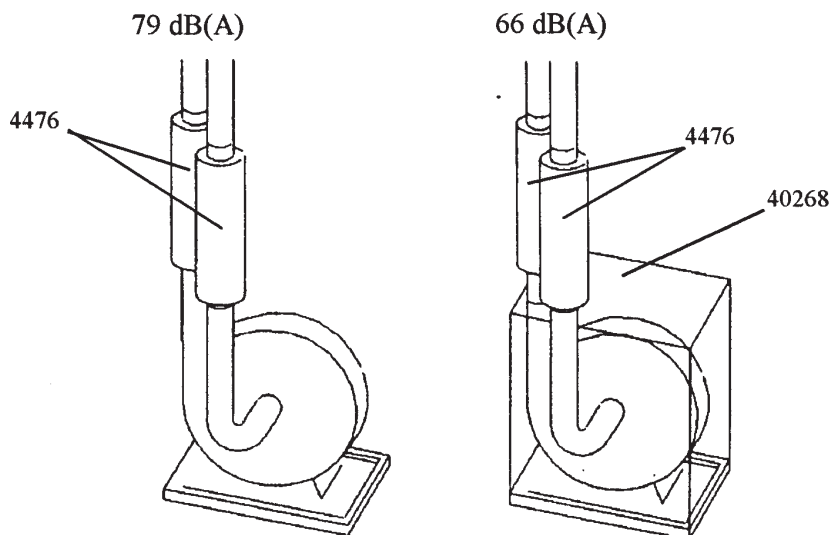

Felsökning

Problem	Orsak	Åtgärd
Motorn går inte.	Elen avstängd.	Slå på elen.
	Motorskyddet i elskåpet utlöst - motorn överbelastad.	Återställ motorskyddsbrytaren.
	Elen når inte fram.	Låt en elektriker se över kopplingar och ledningar.
	Säkerhetsbrytaren avslagen.	Undersök varför den stängts av och om pumpen är redo att startas. Slå sedan på säkerhetsbrytaren.
Motorn stannar direkt efter start.	Felaktig säkring.	Byt till rätt säkring.
	Motorskyddet för lågt ställt.	Låt elektriker justera.
Motorn går men anläggningen suger inte.	Rörsystemet ej anslutet.	Anslut.
	Stopp i rör eller slangar.	Rensa.
	Det finns ingen uppsamlingsanordning ansluten till stoftavskiljaren.	Anslut en uppsamlingsanordning (säck eller annan behållare).
Motorn går men anläggningen suger dåligt.	Fläkten roterar åt fel håll.	Låt en elektriker åtgärda.
	Hål på slangar eller rörsystem.	Kontrollera.
	Igensatt filter i stoftavskiljaren.	Rensa eller byt.
Onormalt ljud från fläkten.	Partiklar kan ha kommit in i fläkten.	Stäng av och beställ service.

Safety Considerations

Read all instructions before attempting to operate this machine.

The equipment must be installed and maintained properly by qualified personnel who have study this user instruction. Dustcontrol does not take responsibility for defective installation or maintenance.

Warning! When using electric machines, basic safety precautions should always be followed to reduce the risk of fire, electric shock and personal injury, including the following:

1. **Work area environment**
Keep the area around the central unit clean. Do not store or work with flammable liquids or gases near the machine.
2. **Overload**
If there is an alarm signal it should be carefully checked out to see that the machine is undamaged. If there are any damaged parts these should be repaired by a Dustcontrol authorized service centre. Always follow the regulations pertinent to the material you are working with. Do not use the machine for purposes that it is not intended for.
3. **Bodily injuries**
Warning - High negative pressure
Do not start the fan without having it connected to the duct work. Never let the suction come in

contact with parts of the body, for example a hand. The pump generates a high negative pressure, severe injury may result.

Warning - Very hot exhaust air
Exhaust air can be very hot.

4. **Electricity**
A separate lockable disconnect must be installed where it is readily accessible to the pump. Do not repair the electric components yourself, get somebody qualified. Faults may cause injury. The electrical connections may only be performed by a certified electrician. See also under section 7, **'Warning'**.
5. **Important measure**
The electrical disconnect should be locked in the "off" position before demounting the safety panels or ducting.
6. **Checking for damage**
Check the machine regularly for damage. If there are any damaged parts these should be repaired by a Dustcontrol authorized service centre.
7. **Warning**
Use only accessories and replaceable parts which are available in Dustcontrol catalogue. When using non-genuine parts, especially filters and plastic sacks, dust leaks could occur which may be hazardous to health.

Description

Dustcontrols fans are so called radial fans. The air is introduced into the fan at the centre of the fan wheel and is forced outward to the fan housing and through the outlet by the centrifugal force. The pressure is generated in two stages.

The fans are direct driven with maintenance free motors. Lubrication points are available on the motor if specified when ordering.

The fan is equipped with vibration isolators and high quality sound insulation. External inline silencing on the outlet can be installed.

The fan is maintenance free unless the motor is equipped with lubrication points. In this case the manufacturers guidelines should be followed.

Technical Data

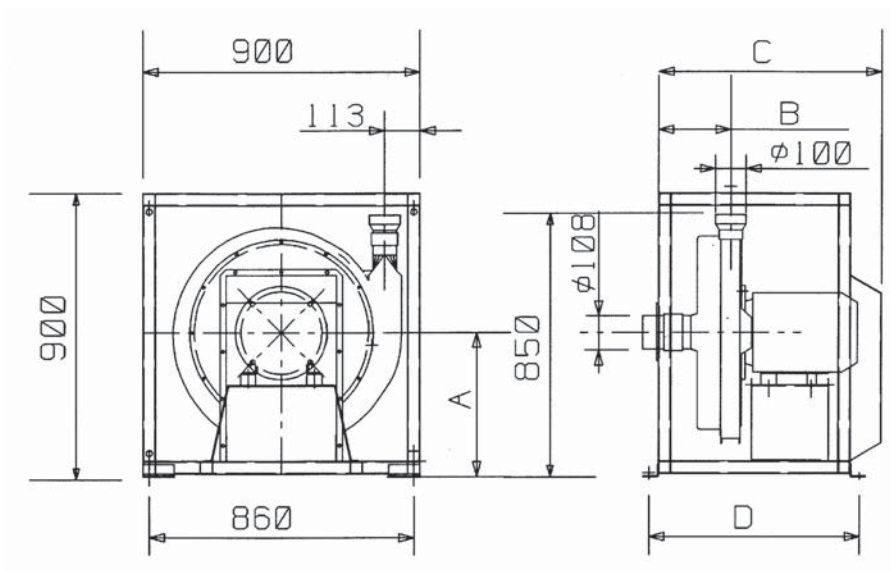

Pressure loss

Motor	kW	5.5
Pump RPM	rpm	3000
Weight	kg	180
Max dp	kPa	9.5
Max Q	m ³ /h	1100
Sound Level*)	dB(A)	
without silencing enclosure		79
with silencing enclosure		66
Inlet/Outlet	mm	108/100

*) with exhaust silencer, 1 m

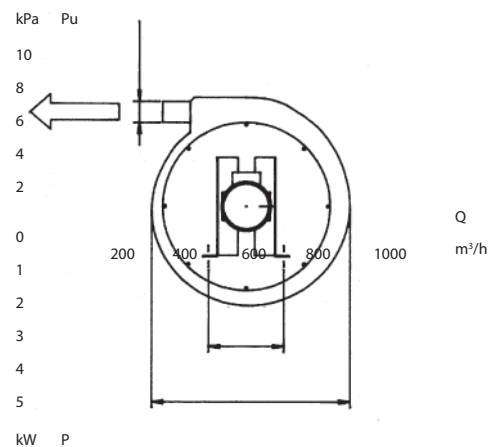

Installation

1. Mount the fan on the mounting bracket.
2. Connect the ducting to both the inlet and the outlet of the fan before starting. This fan is an overload type fan and will not function correctly without being connected to the ductwork giving sufficient restriction.
3. The electrical connections may only be made by a qualified electrician. A separate lockable disconnect should be installed next to the fan. Check for correct motor rotation.
4. Thermal overload protection must be installed according to the prevailing electrical code and adjusted by a qualified electrical technician.
5. Extra silencing can be installed if the outlet sound level is to be lowered from 100 db(A) to 70 db(A).
6. If the outlet is vertical, rain protection should be installed.

Test running

Close all inlets so that the fan can be started without problems.

Run the fan at maximum flow for 15 minutes to check the setting of the thermal overload protection.

Open all outlets the system is designed for and check the pressure as well as the motor current draw.

Service

The fan has a minimal need for service. Every 10 000 h it could be necessary with a lubrication of the layers in the engine.

Warranty

The warranty period is for one full year of single shift operation or equivalent in multishift operation.

with other than original spare parts. Warranty repairs must be performed by Dustcontrol or their authorized representatives. Unauthorized repairs render this warranty null and void.

The warranty covers manufacturing defects. This warranty is null and void for machines equipped

Accessories

Part no Description

4476 Silencer D200/100
40268 Silencer housing

79 dB(A)

66 dB(A)

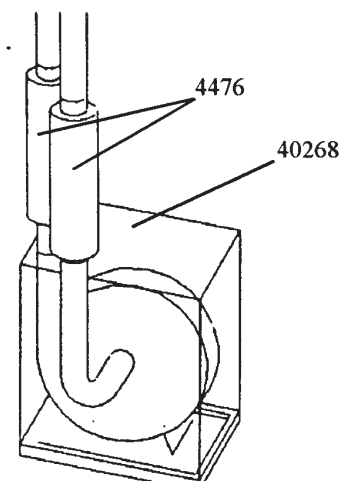
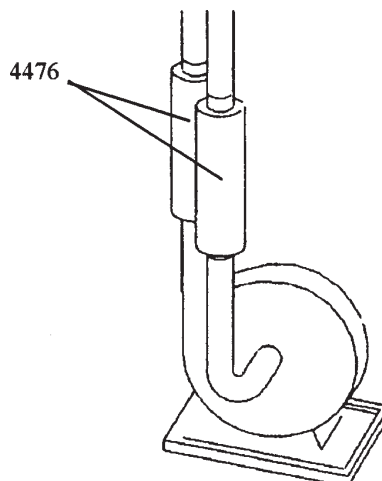

Trouble shooting

Problem	Fault	Solution
Motor will not run.	Electrical supply is not connected.	Connect.
	Thermal overload tripped.	Wait 5 minutes and reset.
	Electrical power does not reach the machine.	A qualified electrician should check supply.
	Electrical disconnect locked out.	Find the person responsible for the lock out and check to see if system is clear for operation, reverse the lock out.
The motor stops directly after starting.	Incorrect fuse.	Change to correct fuse rating and type.
	The thermal overloads incorrectly set.	Electrician should be called for investigate.
Fan runs but no suction.	Suction hose not connected.	Connect the hose.
	Plugged tubing or hoses.	Clean.
	The plastic sack or container not firmly attached to the bottom of the cyclone.	Secure.
Fan runs but poor suction.	Pump rotation backwards.	Electrician should change phases.
	Leakage in the ductwork.	Locate and repair.
	Filter plugged.	Clean or change filter.
Abnormal sound from the fan.		Order service.

Sicherheitsvorschriften

Lesen und beachten Sie diese Hinweise, bevor Sie die Maschine benutzen.

Die Ausrüstung darf nur von berechtigten Fachleuten montiert und gewartet werden, die auch diese Montage- und Service-anleitungen durchgelesen haben. Dustcontrol übernimmt keine Verantwortung von Schäden die durch unfachmäßiger Installation oder durch fehlerhafte Handhabung entstanden sind.

Achtung! Beim Gebrauch von elektrischen Maschinen sind zum Schutz gegen elektrischen Schlag, Verletzungs- und Brandgefahr folgende grundsätzliche Sicherheitsmaßnahmen zu beachten.

1. Sicherheitszone

Die Umgebung in der Nähe der Saugereinheit muß sauber gehalten werden. Die Lagerung oder Handhabung von brennbaren Flüssigkeiten oder Gasen ist untersagt.

2. Überlastung der Maschine

Bei Alarmindikation darf die Maschine nicht gestartet werden bevor der Fehler behoben ist. Verwenden Sie die Maschine nur für Arbeiten für die sie bestimmt ist. Befolgen Sie die Vorschriften zur Handhabung des abgesaugten Materials.

3. Verletzungsgefahr

Achtung - Hoher Unterdruck!

Starten Sie die Maschine nur mit angeschlossener Rohrleitung. Die Einstellung des Vakuumventils bei eingeschalteter Anlage ist verboten. Vermeiden Sie Körperkontakt mit Saugdüsen. Prüfen Sie nie den Unterdruck mit der Handfläche oder anderen Körperteilen. Die Maschine generiert hohen Unterdruck. Die kräftige Saugwirkung kann die Blutgefäße der Haut verletzen.

Achtung - Hitze in der Ausblasluft!

Die Ausblasluft kann eine Hitze von 100 °C erreichen.

4. Elektrizität

In der Nähe der Pumpe muß ein verschließbarer Hauptschalter installiert werden. Versuchen Sie nie, auf eigene Faust Eingriffe an elektrischen Teilen vorzunehmen. Ein Fehler kann lebensgefährlich sein. Die elektrische Installation darf nur von berechtigten Fachleuten durchgeführt werden. Siehe Punkt 7 **Achtung**.

5. Wichtiger Hinweis

Demontiere nie die Verschaltungsbleche oder Kanäle ohne vorher den Hauptschalter abzuschalten und diesen zu verriegeln.

6. Kontrolle von Beschädigungen

Kontrollieren Sie regelmässig die Maschine auf Schäden oder Verschleiß. Gibt es Beschädigungen soll die Maschine von einer von Dustcontrol autorisierten Kundendienstwerkstatt repariert werden.

7. Achtung

Benützen Sie nur Zubehör und Austauschteile die im Dustcontrol Katalog erhältlich sind. Beim Einsatz von fehlerhaften Teilen oder Piratteilen (vor allem Filter und Plastiksäcke) kann aus der Maschine gesundheitsgefährdender Staub austreten, der Gesundheitsschäden verursachen kann.

Funktionsbeschreibung

Die Ventilatoren von Dustcontrol sind sogenannte Radialgebläse. Die Luft wird in der Mitte des Gebläserades ausgesaugt und durch die Zentrifugalkraft gegen die Gehäuse gedrückt. RAF 500S ist ein 2 Stufen - Radialgebläse.

Der Ventilator wird direkt von einem Drehstrommotor angetrieben.

Die Ventilatereinheit ist mit Vibrationsdämpfern ausgerüstet. Die Gehäuse ist mit Schallmatten bekleidet, sollte aber zusätzlich noch mit Rohrschalldämpfern ausgerüstet werden um maximalen Schallschutz zu erhalten.

Das Radialgebläse ist wartungsfrei.

Technische Daten

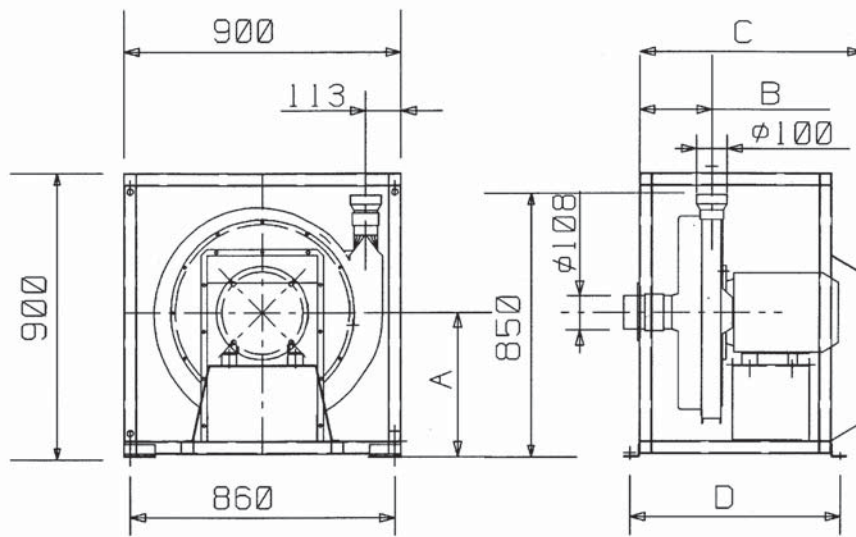

Druckabfall

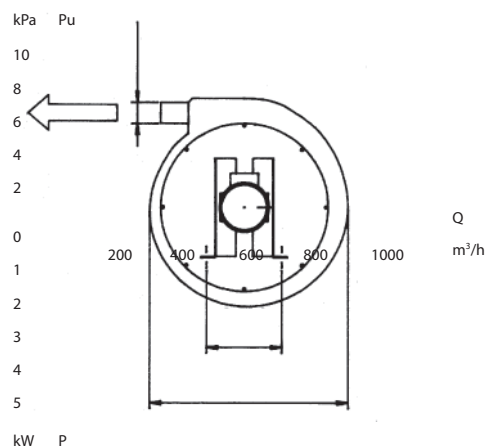

Motor	kW	5,5
Drehzahl	rpm	3000
Gewicht	kg	180
Max dp	kPa	9,5
Max Q	m ³ /h	1100
Schallpegel*)	dB(A)	
Ohne Schalldämmhaube		79
Mit Schalldämmhaube		66
Einlaß/Auslaß	mm	108/100

*) mit schalldämpfer in 1 m Abstand

DEUTSCH

Installation

- Schrauben Sie die Ventilator in das Pumpenfundament an.
- Die Verrohrung wird mit Berücksichtigung der Schalldämpfer angeschlossen. Achtung, sarte nie die Einheit ohne Verrohrung.
- Die elektrische Installation darf nur von berechtigten Fachleuten angeschlossen werden. Ein abschließbarer Sicherheitsschalter sollte immer in der Nähe der Einheit installiert werden. Überprüfung der Rotationsrichtung.
- Ein thermischer Motorschutz muss im Schaltschrank enthalten sein. Dieser wird auf die maximale Dauerleistung eingestellt.
- Eine Schalldämpfer reduzieren den Schallpegel von ca 100 db(A) - ca 70 db(A).
- Bei abluftöffnung nach oben muss das Rohr mit einem Regenschutz versehen werden. (Rohrboge o. ähnl.).

Probelauf

Alle Sauganschlüsse absperrn und den Ventilator starten. Kontrolliere der Dichte des Rohrsystemes.

Die berechneten Saugöffnungen öffnen und den Unterdruck messen.

Unter dieser nominellen Belastung die Einheit unter 15 Min laufen lassen und den thermischer Motorschutz überprüfen.

Wartung

Die Ventilatoren haben einen minimalen Wartungsbedarf (10 000 h).

Garantie

Die Garantiedauer beträgt ein Jahr bei einschichtigem Betrieb und verkürzt sich entsprechend bei mehrschichtigem Betrieb. Die Garantie gilt für Fabrikationsfehler und unter der Voraussetzung, daß der Staubabscheider auf normale Weise eingesetzt und wie erforderlich gewartet wird.

Reparaturen dürfen nur von Dustcontrol oder einer von Dustcontrol anerkannten Fachfirma durchgeführt werden, andernfalls verfällt die Garantie.

Zubehör

Art nr	Benennung
4476	Schalldämpfer D200/100
40268	Schallschutzhaube

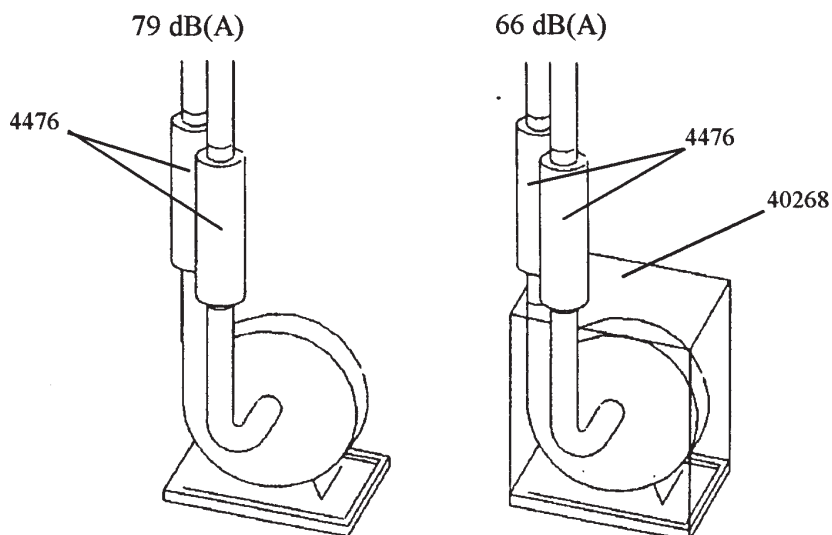

Fehlersuche

Problem	Fehler	Maßnahme
Der Motor läuft nicht.	Kein Stromanschluss.	Strom anschliessen.
	Motorschutz im Schaltschrank hat ausgelöst.	Motor überlastet.
	Keine Stromzufuhr.	Verbindungen und Leitungen überprüfen.
	Sicherheitsschalter ausgeschaltet.	Einschalten.
Der Motor bleibt sofort nach dem Start stehen.	Falsche Sicherung.	Sicherung austauschen.
	Motorschutz zu niedrig eingestellt.	Von Elektriker ändern lassen.
Der Motor läuft, aber die Maschine saugt nicht.	Rohre oder Schläuche verstopft.	Reinigen.
	Kein Sammelbehälter am Staubabscheider angebracht.	Plastiksack, Behälter usw. anbringen.
Die Motor läuft, aber die Maschine saugt schlecht.	Die Ventilator läuft in der falschen Drehrichtung.	Phasen von Elektriker umkehren lassen.
	Loch in schläuchen oder undichtes Rohrsystem.	Überprüfen.
	Filter verstopft.	Reinigen oder austauschen.
Abnormale Geräusentwicklung der Pumpe.	Es können Partikeln in die Pumpe eingedrungen sein.	Abschalten und Wartungsdienst anrufen.

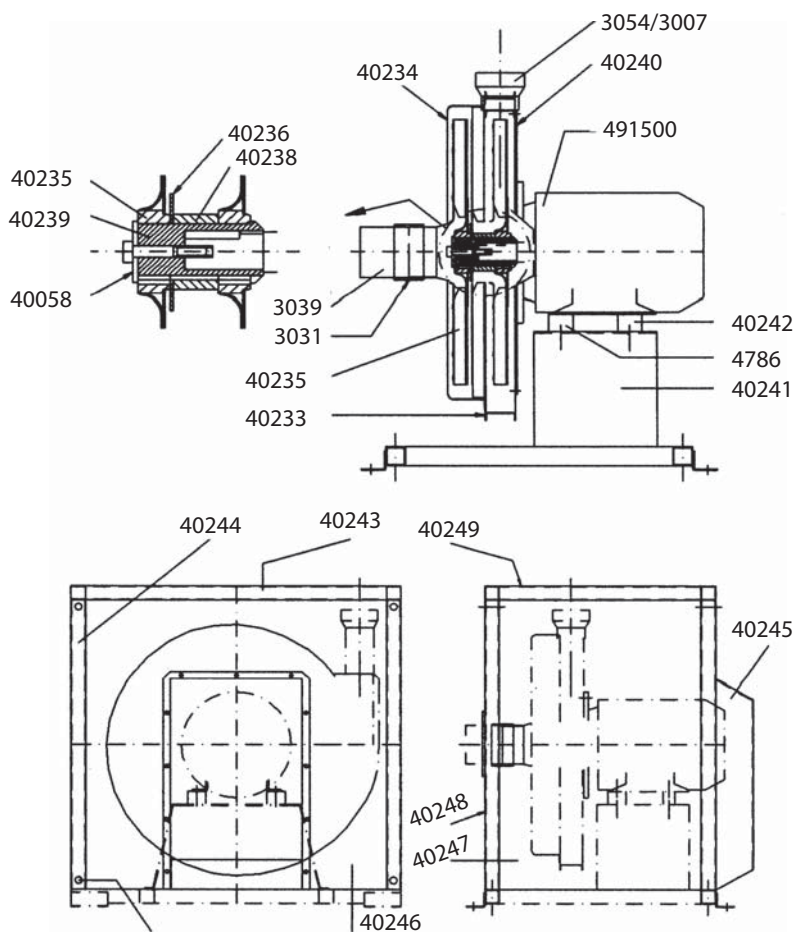

		Part No.	
V	Hz	Fan	Motor
220-240/ 380-420	50	111900	430400
		111910	
460	60	111904	430404

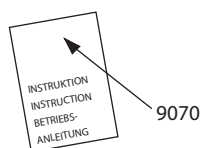

Svenska

Art. nr	Benämning
3031	Skarv 110
3039	Rör 110
3054/3007	Kona 100/76
40058	Bricka D=65,5
40233	Fläkthus RAF 500S
40234	Gavelhus RAF 500S
40235	Fläkthjul RAF 500S
40236	Bricka D=120/60,5
40238	Distans
40239	Axelhylsa RAF 500S
40240	Fläktgavel RAF 500S
40241	Undre ram RAF 500S

Art. nr	Benämning
40242	Vibrationsdämpare C50/36 M10
40243	Övre ram RAF 500S
40244	Stag L=820 RAF 500S
40245	Kylluftskanal RAF 500
40246	Gavelplåt motor RAF 500S
40247	Gavelplåt sida RAF 500S
40248	Gavelplåt inlopp RAF 500S
40249	Takplåt RAF 500S
40403	Sexkantnyckel
4786	Vibratordämpare
491500	Motor 5,5 kW 380-420V 50 Hz
9070	Instruktion RAF 500S

English

Part No	Description	Part No	Description
3031	Joint clamp 110	40243	Top frame RAF 500S
3039	Pipe 110	40244	Top cover retainer
3054/3007	Cone 100/76	40245	Cooling air housing RAF 500
40058	Plate D=65,5	40246	Wall panel motor RAF 500S
40233	Fan housing RAF 500S	40247	Wall panel side RAF 500S
40234	Wall house RAF 500S	40248	Wall panel inlet RAF 500S
40235	Wheel RAF 500S	40249	Top panel RAF 500S
40236	Plate D=120/60,5	40403	Hexagon axle
40238	Spacer	4786	Vibration damper
40239	Axle sleeve RAF 500S	491500	Motor 5.5 kW 380-420V 50 Hz
40240	Wall RAF 500S	9070	User instruction RAF 500S
40241	Lower frame RAF 500S		
40242	Vibration damper C50/36 M10		

Deutsch

Art Nr	Bezeichnung	Art Nr	Bezeichnung
3031	Verbinder 110	40242	Vibrationsdämpfer C50/36 M10
3039	Rohr 110	40243	Oberer Rahmen RAF 500S
3054/3007	Konus 100/76	40244	Stütze
40058	Scheibe D=65,5	40245	Luftkanal RAF 500
40233	Gehäuse und Deckel RAF 500S	40246	Abdeckblech Motor RAF 500S
40234	Deckel RAF 500S	40247	Abdeckblech Seite RAF 500S
40235	Ventilatorrad RAF 500S	40248	Abdeckblech Einlaß RAF 500S
40236	Schreibe D=120/60,5	40249	Abdeckblech, oben RAF 500S
40238	Distanzhülse	40403	Sechskantachse
40239	Achse RAF 500S	4786	Vibrationsdämpfer
40240	Stirnwand RAF 500S	491500	Motor 5,5 kW 380-420V 50 Hz
40241	Unterer Rahmen RAF 500S	9070	Betriebsanleitung RAF 500S



TILLVERKARENS DEKLARATION

Vi deklarerar att komponenterna och maskindelarna är tillverkade i enlighet med 98/37/EC, AFS 1994:48, EN 60204-1, VDE 011 3A2/381 och DIN 57113A2.

Komponenterna och maskindelarna får ej tas i drift förrän maskinen eller anläggningen, i vilken dessa ska ingå som en del, har förklarats vara i överensstämmelse med bestämmelser för CE.

MANUFACTURER'S DECLARATION

We declare that the components and the machine parts are manufactured in accordance with 98/37/EC, AFS 1994:48, EN 60204-1, VDE 011 3A2/381 and DIN 57113A2.

The components and the machine parts may not be used until the machine or the equipment, which it should be a part of, have been declared in accordance with the rules for CE.

ERKLÄRUNG DES HERSTELLERS

Wir erklären hiermit, dass die Maschinenteile und Maschinenkomponenten gemäß der Bestimmungen 98/37/EC, AFS 1994:48, EN 60204-1, VDE 011 3A2/381 und DIN 57113A2 hergestellt wurden.

Die Maschinenteile und Maschinenkomponenten, die als Teil einer Maschine oder Anlage gebraucht werden, müssen vor der Inbetriebnahme als übereinstimmend mit den CE-Bestimmungen erklärt werden.

Stockholm July, 16, 2002

DUSTCONTROL AB



Johann Haberl

DUSTCONTROL WORLDWIDE

SE - Head Office
Dustcontrol AB
Box 3088
Kumla Gårdsväg 14
SE-145 03 Norsborg
Tel: +46 8 531 940 00
Fax: +46 8 531 703 05
support@dustcontrol.se
www.dustcontrol.com

AT
Dustcontrol Ges.m.b.H.
Herzog-Odilo-Straße 101
AT-5310 Mondsee
Tel: +43 62 32-39 72-0
Fax: +43 62 32-39 72-6
info@dustcontrol.at
www.dustcontrol.at

CA
Dustcontrol Canada Inc.
664 Welham Road
CA-Barrie, Ontario L4N 9A1
Tel: +1 705 733 1613
Toll free: +1 877 844 8784
Fax: +1 705 733 1614
info@dustcontrol.ca
www.dustcontrol.ca

CH
Rosset Technik Maschinen
und Werkzeuge AG
Ebersmoos
CH-6204 Sempach-Stadt
Tel: +41 41 462 50 70
Fax: +41 41-462 50 80
info@rosset-technik.ch
www.rosset-technik.ch

DE
Dustcontrol GmbH
Siedlerstraße 2
DE-71126 Gäßfelden-
Nebringen
Tel: +49 70 32-97 56 0
Fax: +49 70 32-97 56 33
info@dustcontrol.de
www.dustcontrol.de

DK
aktieselskabet 4a
Tømmervej 7-9
DK-6710 Esbjerg
Tel: +45 7515 1122
Fax: +45 7515 8269
esbjerg@4a.dk
www.4a.dk

V. Løwener A/S
Smedeland 2
DK-2600 Glostrup
Tel: +45 43 200 300
Fax: +45 43 430 359
vl@loewener.dk
www.loewener.dk

ES
Barin, s.a.
C/ Cañamarejo, Nº 1
Poligono Industrial
Rio de Janeiro
28110 Algete - Madrid
Tel: +34 91 6281428
Fax: +34 91 6291996
info@barin.es
www.barin.es

FI
Dustcontrol FIN OY
Valuraudankuja 6
FI-00700 Helsinki
Tel: +358 9-682 4330
Fax: +358 9-682 43343
dc@dustcontrol.fi
www.dustcontrol.fi

FR
Dustcontrol AB France
Kumla Gårdsväg 14
SE-14563 Norsborg
Tel: +46 8 53194016
Fax: +46 8 531 703 05
hk@dustcontrol.se
www.dustcontrol.com

HU
Vandras Kft
HU-1211 Budapest
Kossuth L. u. 65 III.29
Tel: +36-1-427-0322
Mobile: +36-20-9310-349
Fax: +36-1-427-0323
vandras@t-online.hu
www.vandras.hu

IT
Airum srl
Via dell'idraulico 4
Zona Roveri
IT-40127 Bologna
Tel: +39 051 6025072
Fax: +39 051 534778
info@airum.com
www.airum.com

KR
E. S. H Engineering Co.
671-267 Sungsu1ga 1dong
Sungdonggu (P.O)133-112
KR-Seoul Korea
Tel: +82 (0)2 466 7966
Fax: +82 (0)2 466 7965
lgo98@kornet.net
www.esheng.co.kr

MY
Blöndal Städa (M) Sdn. Bhd.
Blöndal Building, Jalan Penyar, Section U1, Off jalan Glenmarie, MY-40150 Shah Alam
Tel: +60 603 5569 1888
Fax: +60 603 5569 1838
plim@blondal.net
www.blondal.net

NL
All In Techniek Nunspeet B.V.
Industrieweg 62 D-E
NL-8071 CV Nunspeet
Tel: +31 341-25 07 26
Fax: +31 341-25 07 36
info@allintechniek.nl
www.allintechniek.nl

NO
Teijo Norge A.S
Husebysletta 21
Postboks 561
NO-3412 Lierstranda
Tel: +47 3222 6565
Fax: +47 3222 6575
firmapost@teijo.no
www.teijo.no

PL
Roboprojekt Sp. z. o.o.
ul. Kielecka 30
PL-42-470 Siewierz
Tel: +48 32 672 89 16
Fax: +48 32 672 88 08
roboprojekt.arw@roboprojekt.pl
www.roboprojekt.pl

PT
Metec-Mecano Técnica, Lda.
Campo Pequeno, 38
PT-1000-080 Lisboa
Tel: +351 21 7970291
Fax: +351 21 7963485
geral@metec.pt
www.metec.pt

UK
Dustcontrol UK Ltd.
Old Barn, Home Farm
Business Park
Church Way, Whittlebury,
Northants NN12 8XS
England - GB
Tel: +44 1327 858001
Fax: +44 1327 858002
sales@dustcontrol.co.uk
www.dustcontrol.co.uk

US
Dustcontrol Inc.
6720 Amsterdam Way
US-Wilmington NC 28405
Tel: +1 910-395-1808
Fax: +1 910-395-2110
info@dustcontrolusa.com
www.dustcontrolusa.com

www.dustcontrol.com